

拆卸变速箱 - 带 2.0 I TDI 发动机的汽车

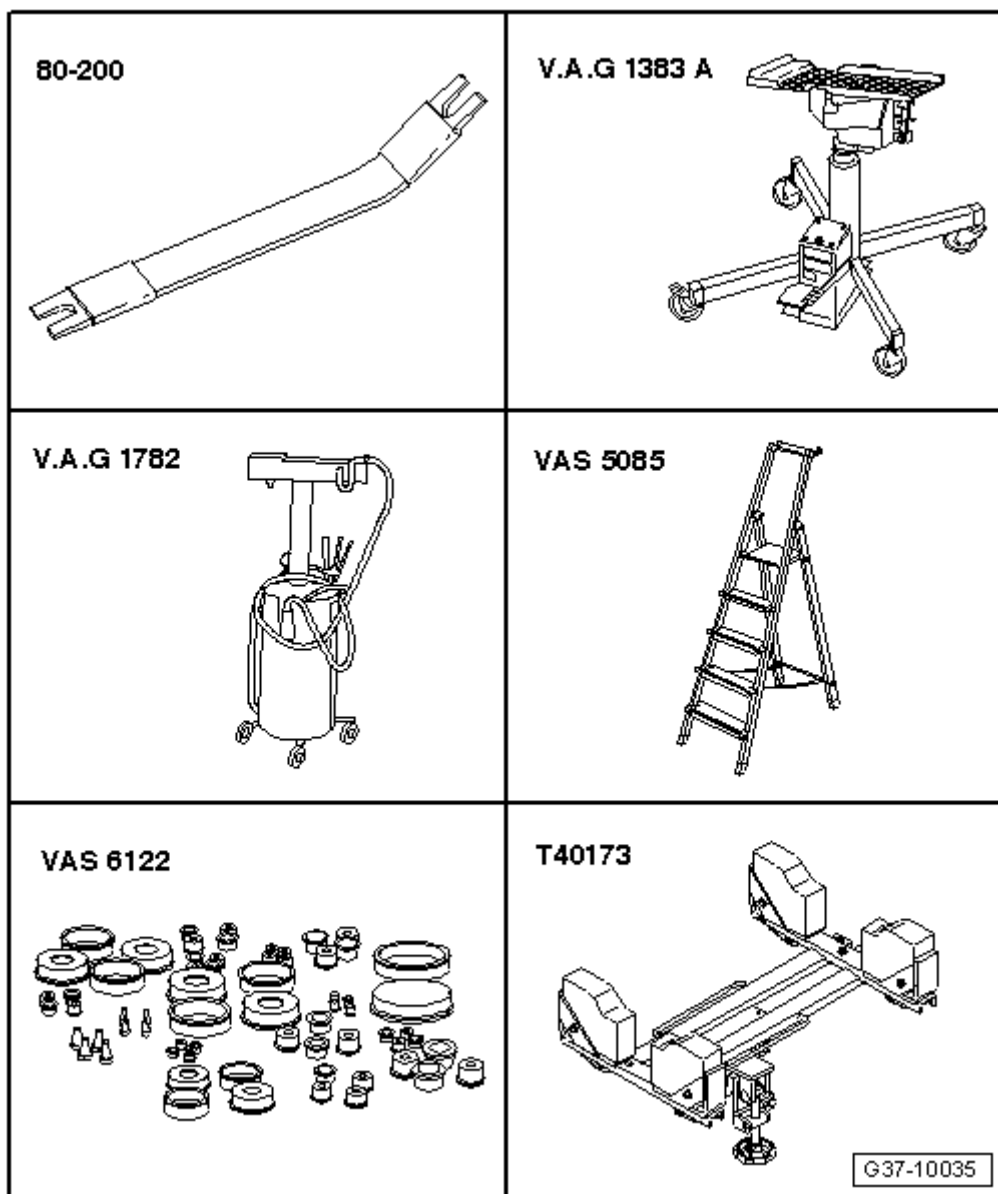

需要用到的专用工具、检测仪器以及辅助工具

- t 撬杆 -80 - 200-
- t 发动机和变速箱举升装置 -V.A.G 1383 A-
- t 废油收集和抽吸装置 -V.A.G 1782-
- t 立式梯子 -VAS 5085-
- t 发动机密封塞套件 -VAS 6122-
- t 变速箱定位架 -T40173-

工作步骤

- 将前车轮置于正前打直位置。
- 关闭点火开关并拔出点火钥匙。

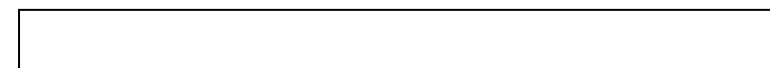

! 小心!

断开蓄电池接线时有毁坏电子部件的危险。

请注意断开蓄电池接线时的措施。

- 断开蓄电池 →Rep.-Gr.27。
- 把发动机盖板小心地依次从固定销上拔下 -箭头-。

! 小心!

发动机盖板有损坏危险。

拉下发动机盖板时不要速度过快或偏向一侧。

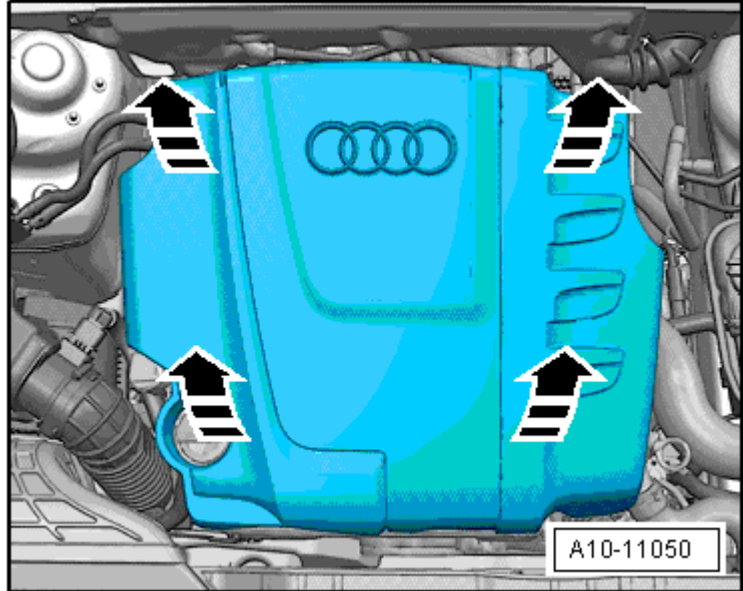

- 拆下隔音垫 →Rep.-Gr.66。

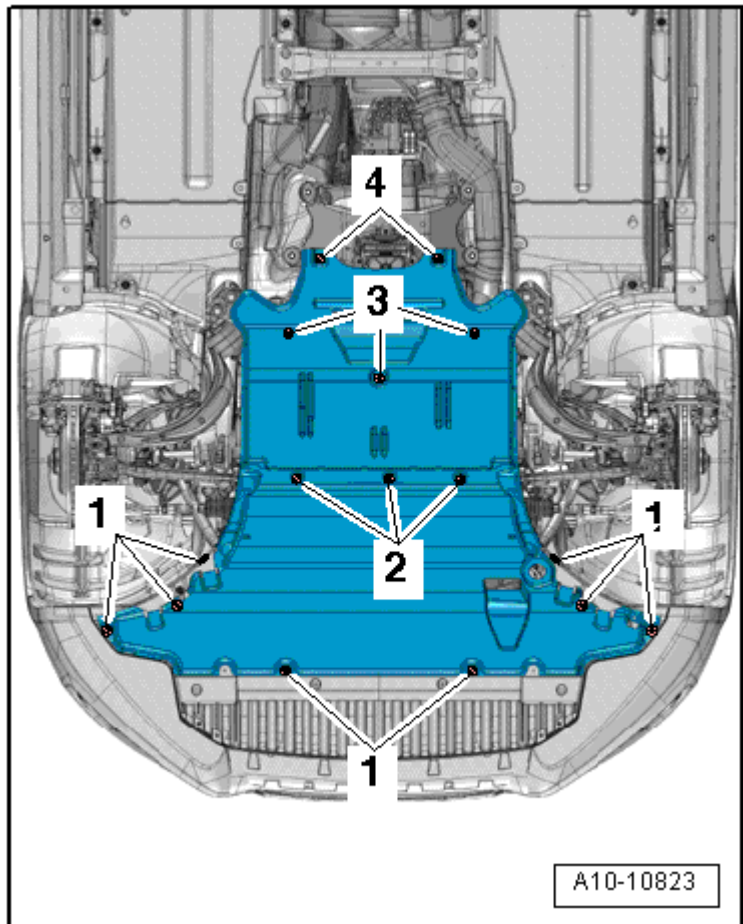

- 拧出螺栓 -箭头-。



提示

不必理会 -图中位置 1、2-。

- 拆卸排水槽前板 →Rep.-Gr.50。

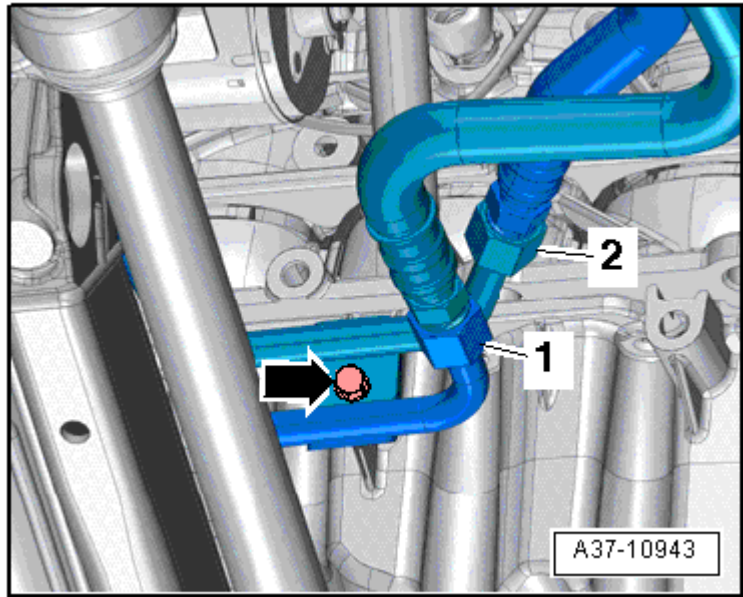

- 从支架上取下电插头 -1-，并用撬杆 -80 - 200- 露出导线束。



提示

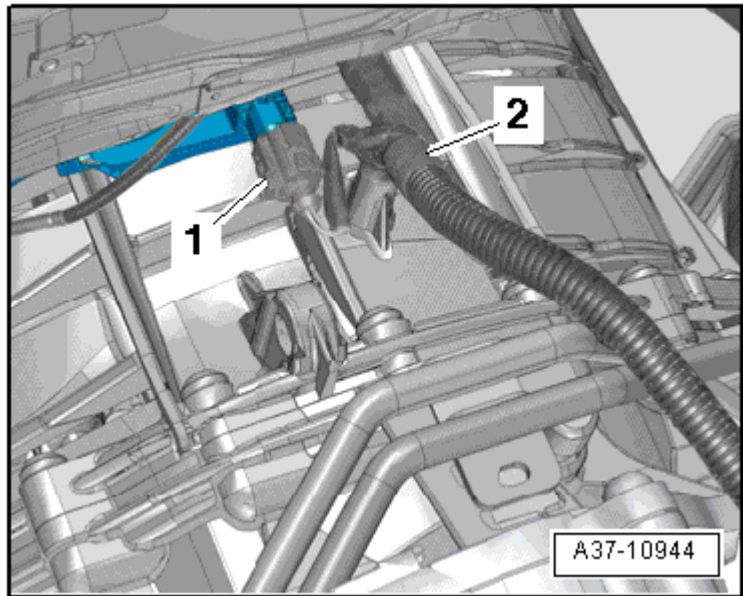

为避免 ATF 流出，将一块抹布置于分离点下面。

- 拧出螺栓 -1- 和 -2-，并将 ATF 管路从变速箱上拔下并捆绑起来。
- 用发动机密封塞套件 -VAS 6122- 中清洁的塞子封闭开放的管线及接口。

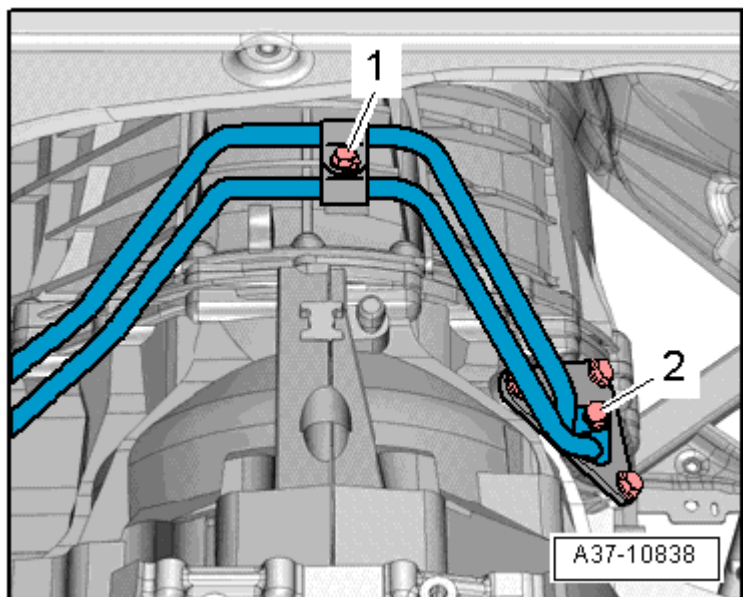

- 拧下从上面够得着的连接发动机和变速箱的螺栓 -2- 5-。



提示

- t 另外用螺栓 -3- 和 -5- 固定管路支架。把支架捆绑到发动机上。

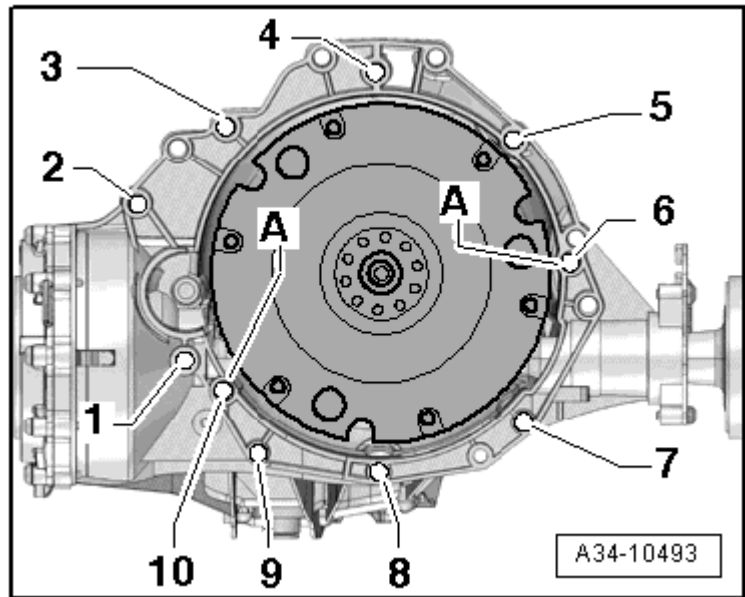

- t 螺栓 -2- 用于将起动机固定在变速箱上，它还有一个间隔套 -箭头-。

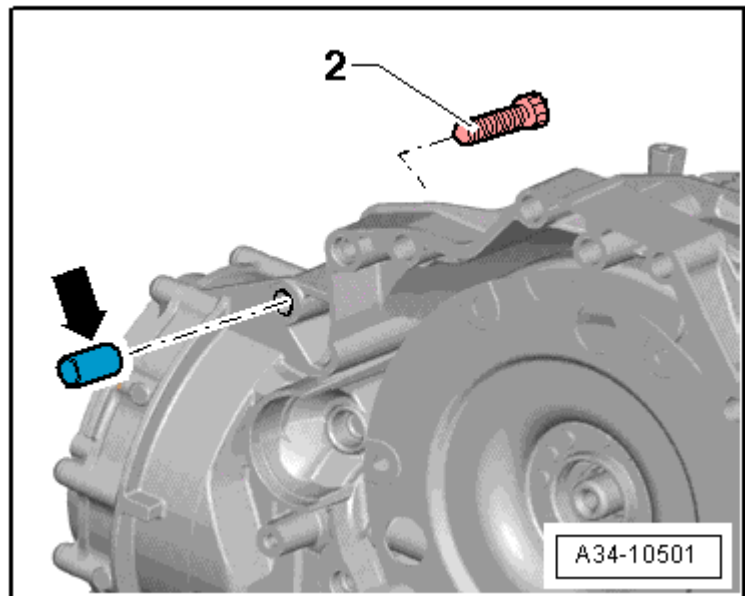

小心！

安全气囊螺旋弹簧有损坏危险。

- t 万向接头只能在前车轮处于正前打直位置时从转向器上拆下。
- t 不要再改变方向盘位置和转向器位置，必要时可以用胶带固定方向盘。

- 拧出万向接头的螺栓 -箭头- →Rep.- Gr.48。
- 将万向接头从转向器上压下并向上推到底。

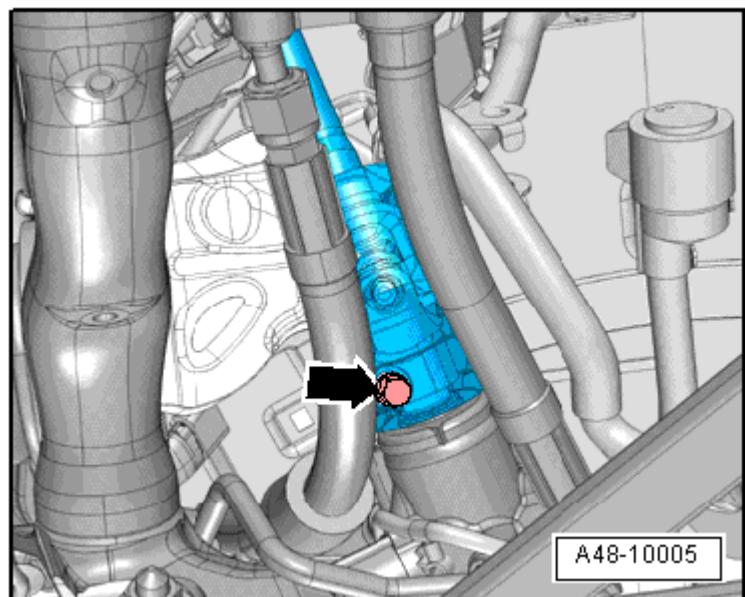

- 拧出转向助力器的液压油压力管路的螺母 -1-。



小心！

底盘部件有损坏危险。

如果未按规定安装动力总成支座、转向器或副车架十字支撑，则不允许汽车四轮着地。

- 拧出螺栓 -箭头- 并取下副车架十字支撑。

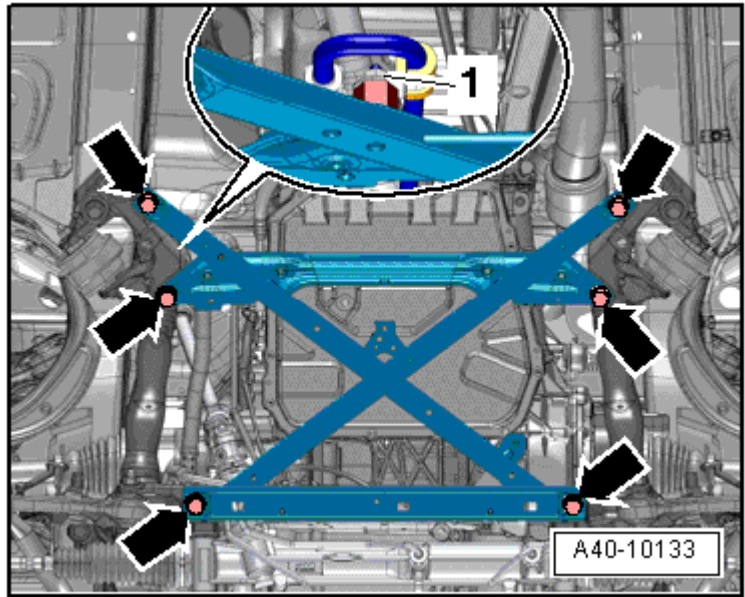

- 将下部盖板 -1- 从变速箱上掀下来 -箭头-。

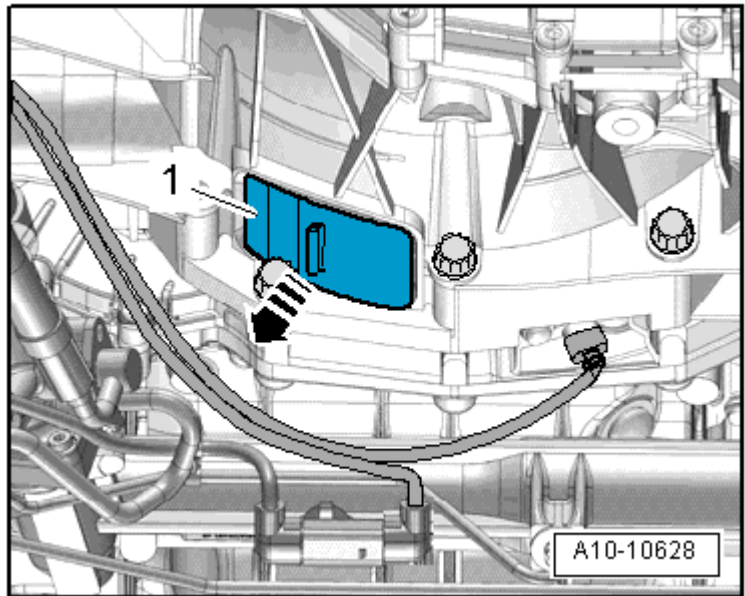

- 从减振器上取下盖罩。
- 拧出从动盘的 3 个螺栓 -箭头-，为此每次将曲轴向发动机运转方向转动 120°。

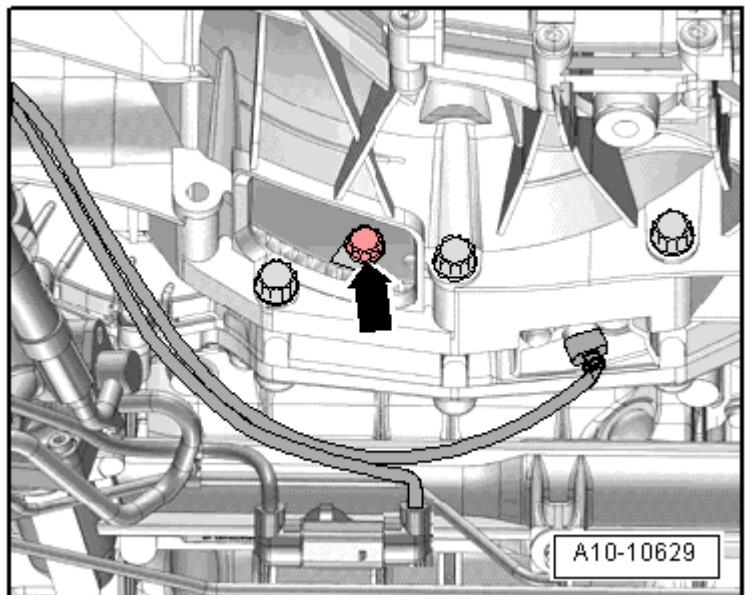

- 旋出固定凸耳的螺栓 -2-。
- 将固定凸耳 -1- 沿 -箭头方向 B- 按压，并向后翻转 -箭头 A-。

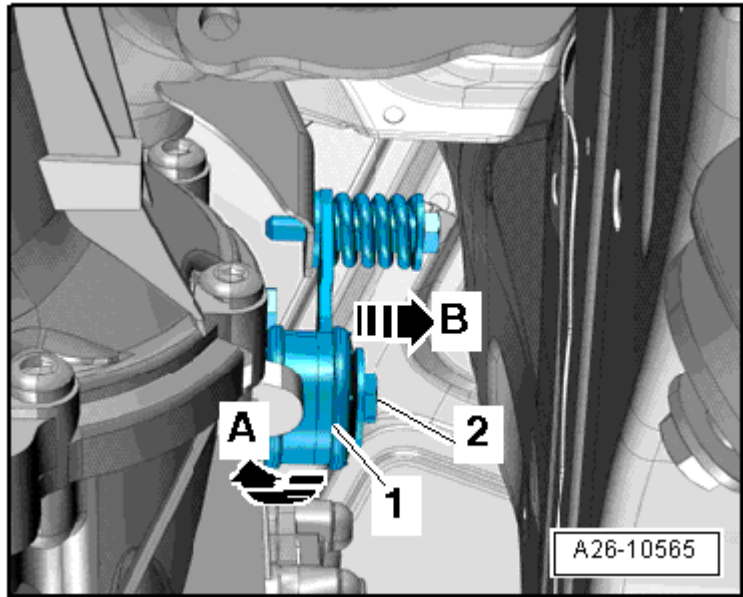

- 拆下轮罩内的左右摆动半轴盖板 -1-。

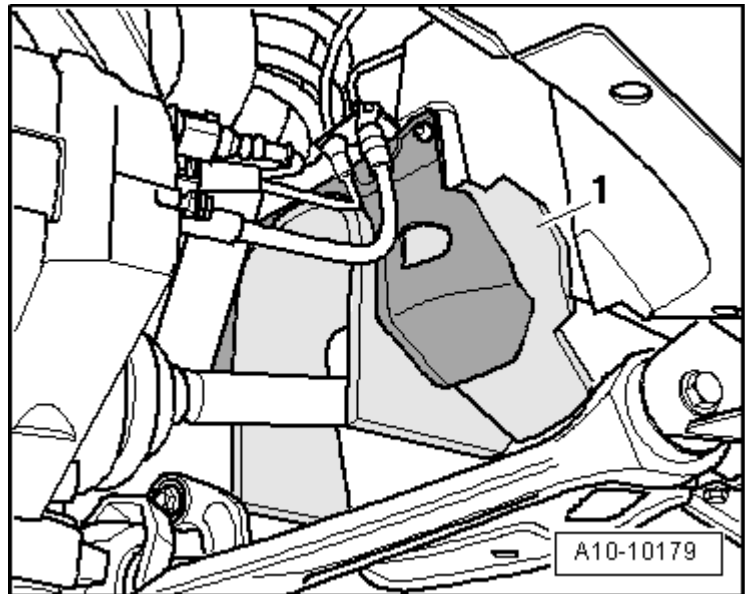

- 旋出螺栓 -箭头- 并将右侧摆动半轴的隔热板拆下。



提示

图示为变速箱拆卸后的安装位置。

- 拧下变速箱法兰轴上的左右摆动半轴。

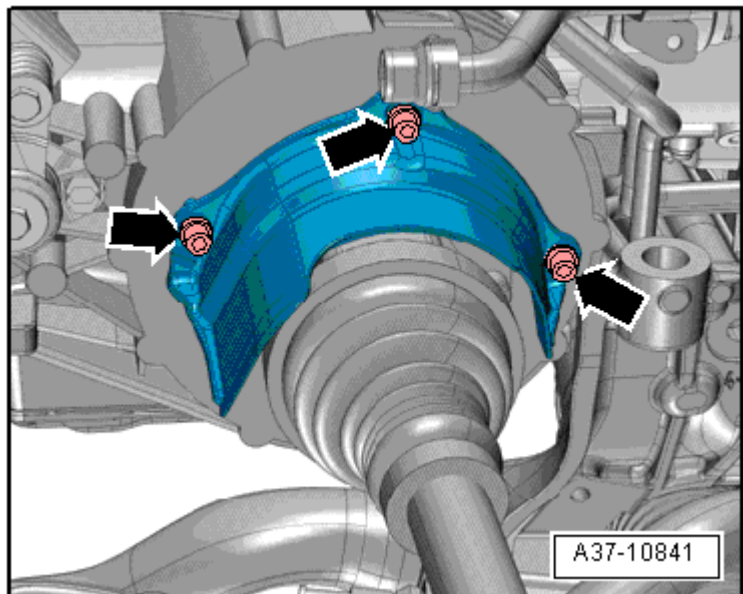

- 将选档杆拉索球座 -1- 用撬杆 -80 - 200- 从换档轴连杆上顶出。
- 拧出底座螺栓 -2-。
- 露出选档杆拉索。

**提示**

不得折弯选档杆拉索。

**小心！**

静电放电有造成变速箱控制器（机械电子单元）损坏的危险。

- t 进行与电插头有关的工作前，相关人员必须消除静电。为此，例如用手快速触摸汽车接地点、暖气片或升降台。
- t 不要用手接触变速箱插头内的插头触点。

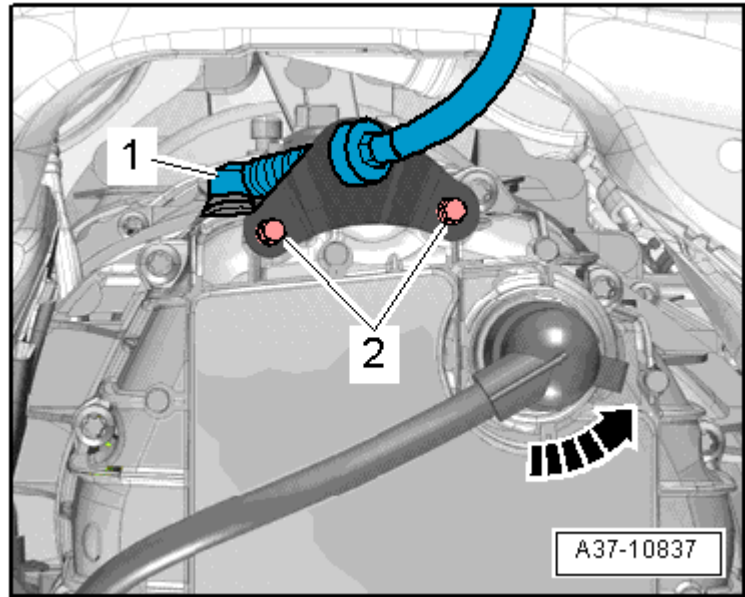

- 逆时针方向转动转锁，脱开变速箱上的电插头 -箭头-。

**小心！**

分离元件有损坏危险。

尾气催化净化器内的分离元件折弯不得超过 10°。

- 将排气装置从夹紧套 -箭头- 上脱开。
- 将换档操纵机构下方的排气预导管用金属丝固定到隔热板上。

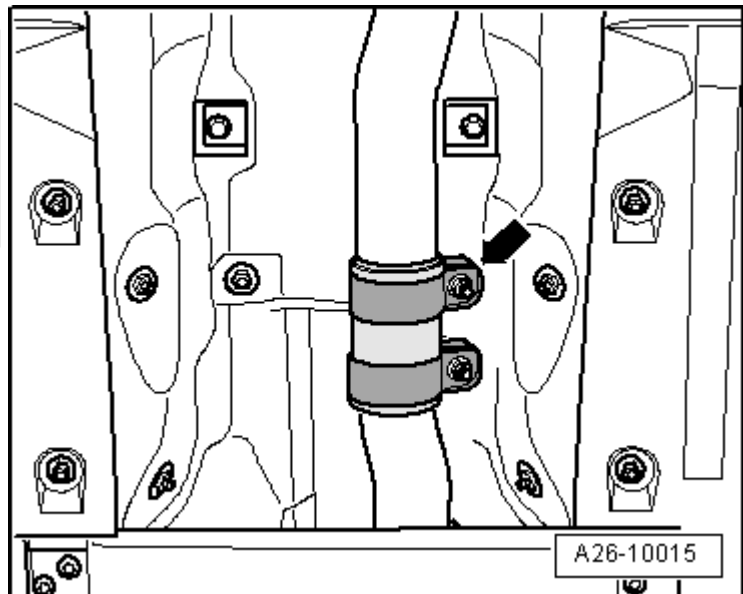

- 将废油收集和抽吸装置 -V.A.G 1782- 置于分离点下方。
- 旋出螺栓 -箭头-，将液压油管 -1- 从转向器上拔下，并放到一边。
- 用发动机密封塞套件 -VAS 6122- 中清洁的塞子封闭开放的管线及接口。

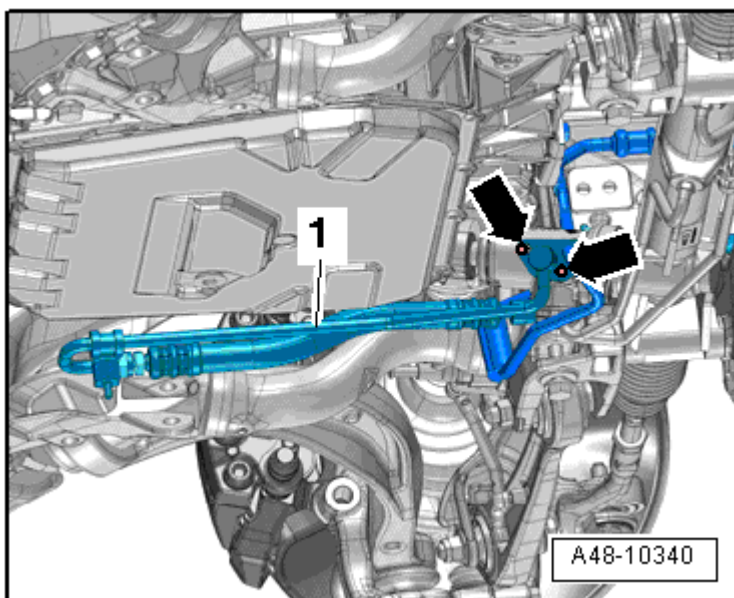

- 拧出起动机螺栓 -1-。
- 将起动机从变速箱上拉下并让其保留在安装位置。
- 拧出连接发动机与变速箱的其它螺栓 - 6 - 10-。

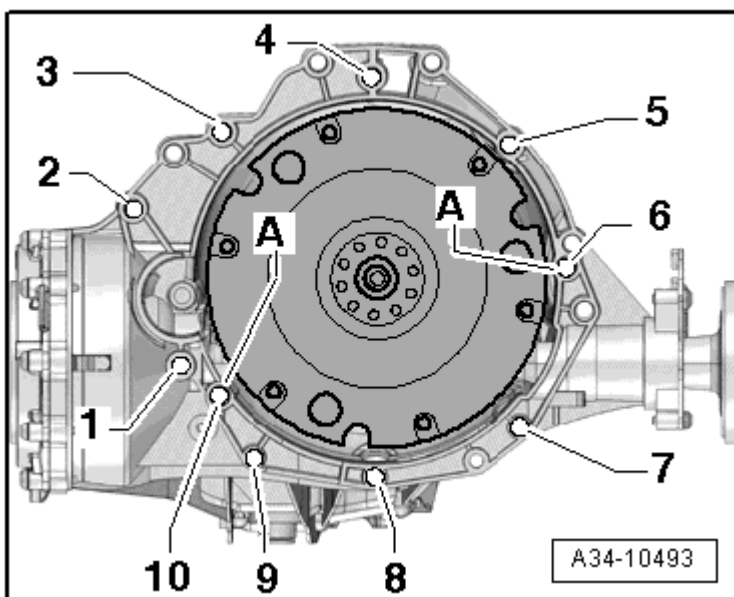

- 如图所示，将发动机和变速箱举升装置 -V.A.G 1383 A- 及变速箱定位架 - T40173- 从下面安装在变速箱上并用紧固带 -1- 固定住。

 提示

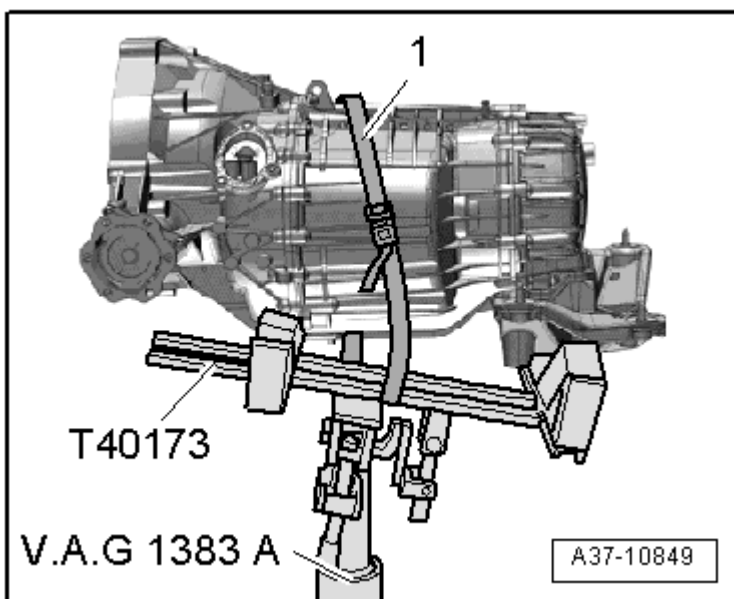

为了看得更清楚，未画出变速箱定位架 - T40173-。

- 拧出通道横梁的螺栓 -箭头-。

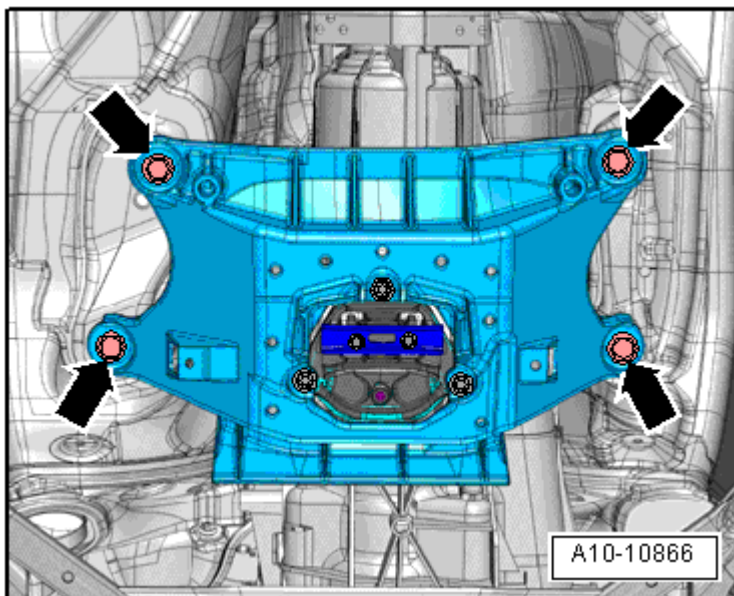

- 将变速箱从发动机上顶下并用发动机和变速箱举升装置 -V.A.G 1383 A- 小心地降低。

